

¡Dibuja la Estación Espacial Internacional!

¡Conecta los puntos en orden numérico y mira cómo tu propia Estación Espacial toma forma! Coloréala de la manera que quieras.

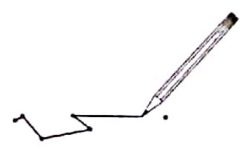

Desafío de bonificación: ¡Dibuja y colorea la Tierra! ¿Sobre qué continente u océano está volando tu Estación Espacial?

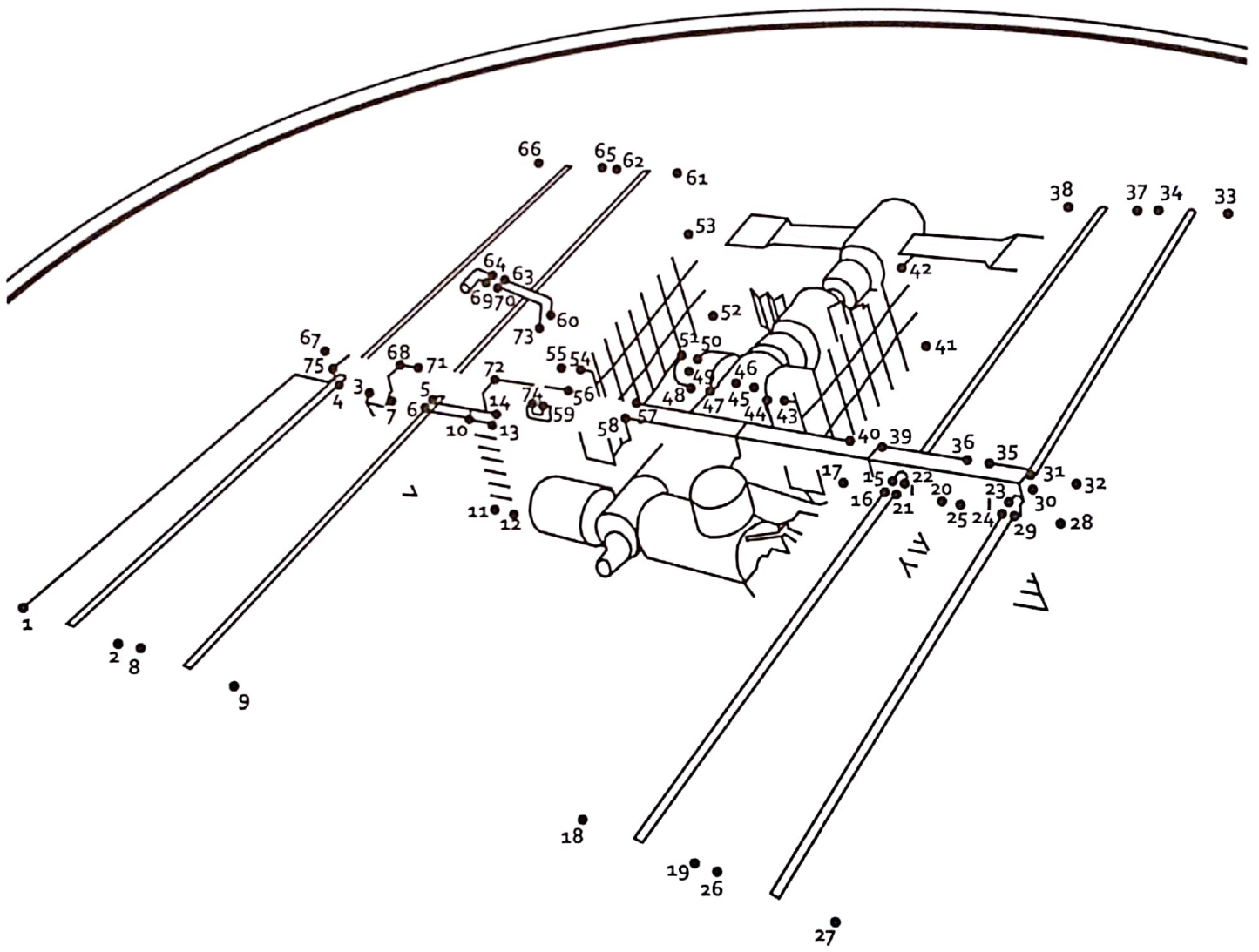
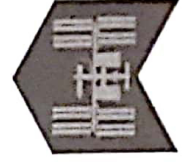

¿Sabías?

¡Aprendamos algunos hechos divertidos sobre la Estación Espacial Internacional!
Circula la respuesta correcta para cada pregunta.

1. Si dibujas un rectángulo alrededor de la Estación Espacial como esta línea, ¿qué tan grande sería?
A: Tan grande como un autobús escolar
B: Tan grande como 14 autobuses escolares
C: Tan grande como un campo de fútbol y sus zonas finales
D: La mitad de grande que Rhode Island

2. ¿Cuánto pesa la Estación Espacial?
A: Nada; es ingrávito en el espacio
B: Mil libras
C: Diez mil libras
D: Un millón de libras

3. ¿Qué tan rápido va la Estación Espacial?
A: Tan rápido como la velocidad del sonido
B: 17,500 millas por hora
C: Tan rápido como la velocidad de la luz
D: 35,000 millas por hora

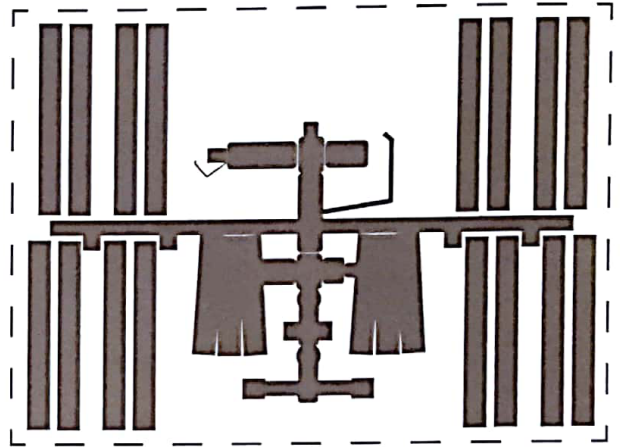

4. ¿Con qué frecuencia ven los astronautas en la Estación Espacial un amanecer?
A: Cada hora y media
B: nunca; el sol siempre está arriba
C: Una vez al día, tal como lo hacemos nosotros en la Tierra.
D: Cada media hora

5. ¿Cuándo fue lanzada en órbita la primera pieza de la Estación Espacial?
A: 2010 B: 2004 C: 2001 D: 1998

6. ¿Cómo se compara tu altura en la Estación Espacial a comparación aquí en la Tierra? Mientras estés en la Estación Espacial, serías:
A: más alto B: más bajo C: casi igual
Pregunta bonus: ¿por qué?

Noticias de la Estación Espacial - ¡Diversión de Palabras!

Hasta los astronautas a veces molestan y se divierten en la Estación Espacial. Intenta la siguiente actividad con uno o varios amigos. Anuncia que parte de la oración (sustantivo, verbo, o adjetivo) se debe insertar a medida que los espacios en blanco van apareciendo en las noticias. Luego escribe la primera respuesta que escuches. Haz esto hasta que todos los espacios en blanco se llenen y luego lee las noticias en voz alta a tus compañeros de clase.

La NASA lanzará una nueva nave espacial, llamada "El _____ salvaje" a la Estación
(SUSTANTIVO)

Espacial. Esta nave llevará muchos _____ y _____ para que los
(SUSTANTIVO PLURAL) (SUSTANTIVO PLURAL)

astronautas coman, y algunos _____ para que se pongan. La nave espacial se
(SUSTANTIVO PLURAL)

lanzará en el nuevo cohete de _____, el vehículo más _____ que
(SUSTANTIVO) (ADJETIVO)

se haya construido por la _____ compañía Aeroespacial, localizada en la
(SUSTANTIVO O ADJETIVO)

_____ ciudad de _____. Este cohete ha revolucionado nuevos motores que
(ADJETIVO) (SUSTANTIVO)

corren con un líquido ordinario de _____ y _____.
(SUSTANTIVO) (ADJETIVO) (SUSTANTIVO PLURAL)

Los primeros astronautas que volarán en esta nave, _____ y _____,
(NOMBRE DE AMIGO) (NOMBRE DE AMIGO)

parecen estar emocionados acerca de su misión, y dicen que el reto más grande será cuando

tengan que _____ la/el _____ antes de su caminata espacial para
(VERBO) (SUSTANTIVO)

arreglar la envejecida _____ de la estación.
(SUSTANTIVO)

Socios de la Estación Espacial Internacional

Aprendamos quién construyó la Estación Espacial Internacional.
Colorea la bandera de cada país que ayudó a construir y suministrar la Estación Espacial, usando la clave de color por número:



Canadá

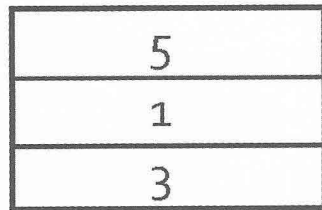

Alemania

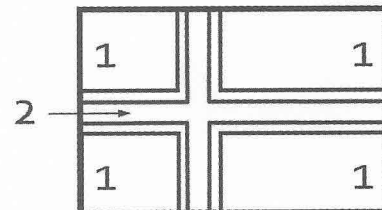

Noruega

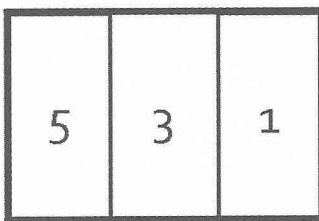

Bélgica

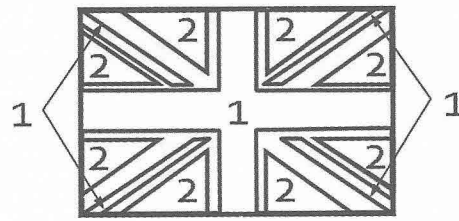

Gran Bretaña

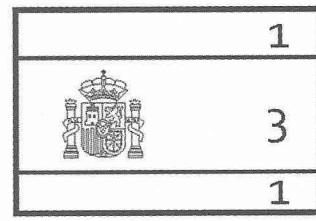

España

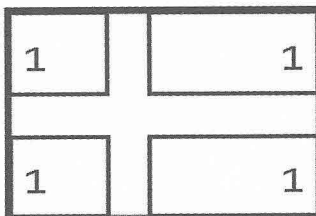

Dinamarca

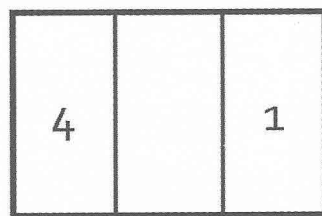

Italia

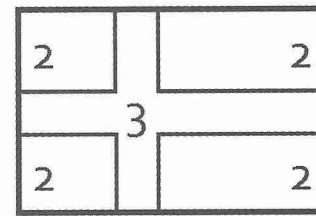

Suecia

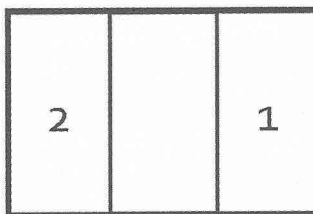

Francia

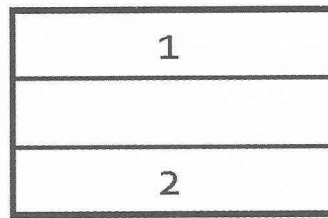

Países Bajos

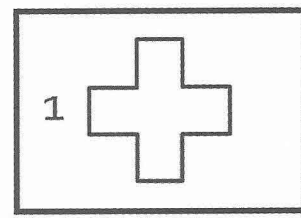

Suiza

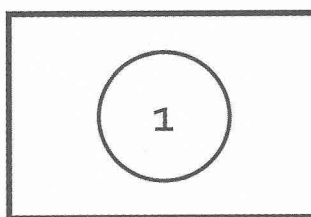

Japón

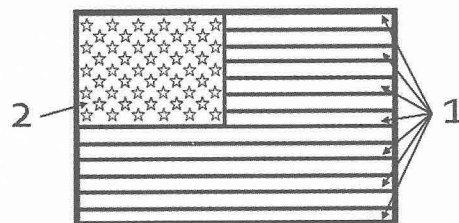

Estados Unidos

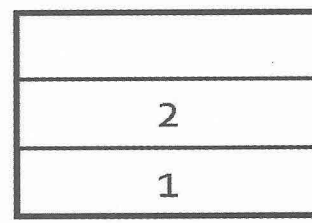

Rusia

clave: 1 = rojo 2 = azul 3 = amarillo 4 = verde 5 = negro

Segmento codificado de la Mosca

¡Escuchaste que podrían pedirte dirigir un experimento en la Estación Espacial que involucra moscas, y te quieres asegurar de que conozcas bien a tus insectos! ¿Podrías nombrar los tres segmentos del cuerpo del insecto? Selecciona sus nombres del banco de palabras, luego escríbelos en los espacios correspondientes.

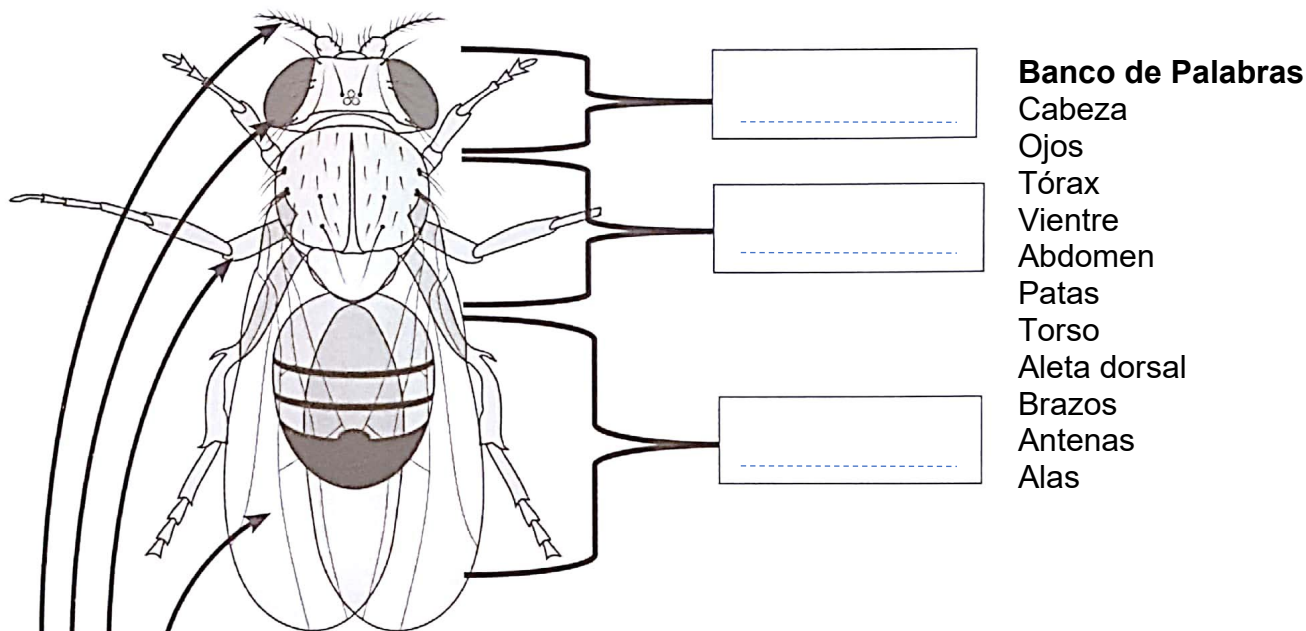

Banco de Palabras

- Cabeza
- Ojos
- Tórax
- Vientre
- Abdomen
- Patas
- Torso
- Aleta dorsal
- Brazos
- Antenas
- Alas

¡Ahora veamos si puedes identificar algunas partes de los insectos! Abajo están los nombres codificados de cuatro partes de la mosca – Decodificalos y únelos con sus flechas correspondientes. Pista: estas palabras también pueden ser encontradas en el banco de palabras.!

TEASNAN

ASLA

SOOJ

TAASP

¡Empaca para tu estadía en la Estación Espacial Internacional!

La astronauta Yuko está decidiendo que llevar al espacio. El peso es muy importante en viajes espaciales. Comida, agua, artículos personales, y otras pertenencias se necesitan para un viaje largo, y cada cosa cuenta hacia el peso total que la nave espacial puede llevar hacia la Estación. Yuko solo puede llevar hasta 10 libras en artículos personales. Su maleta desocupada pesa 2 libras, y no puede pesar más de 10 libras cuando esta esté llena. Ayuda a Yuko a escoger lo que puede llevar. Circula la maleta y cada artículo que creas que ella debe empacar. ¡Acuérdate de sumar el peso a medida que vas añadiendo cosas para que Yuko no trate de empacar mucho! ¡Varias soluciones son posibles!



Oso de peluche
1 lb



Botas de vaquero
4 lb



Álbum de fotos
3 lb



Tableta electrónica
1 lb



Audífonos inalámbricos
1 lb



1 lb
Barra de chocolate gigante

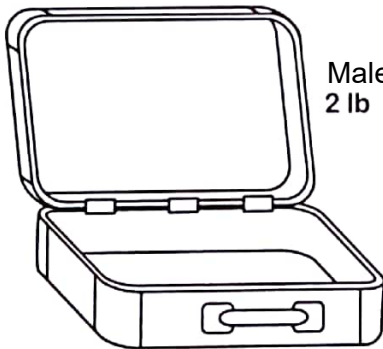

Maleta
2 lb



2 lb
Kit de aseo personal

Artículo empacado	Peso (lb)
Maleta	2

Peso total de los artículos: _____
(10 libras máximo)

Ahora piensa en qué artículos, no mostrados aquí, te gustaría llevar si tuvieras la oportunidad de vivir y trabajar en la Estación Espacial Internacional. ¿Qué tan pesados son? ¿Podrías llevarlos? ¿Qué tendrías que dejar?

¿Qué se siente al construir una Estación Espacial Internacional?

Elige un país que nunca hayas visitado _____

¿La gente allí habla tu idioma? Sí____ No____

¿Qué tan lejos está ese país? Cerca____ Lejos____ Muy lejos____

¿Qué tan diferente es la cultura de ellos a la tuya? Un poco____ Muy____

Ahora pretende que tienes que trabajar con alguien de ese país para diseñar una nueva nave espacial...

¿Qué será divertido acerca de tu nuevo trabajo?



¿Que podría ser difícil con tu nuevo trabajo?

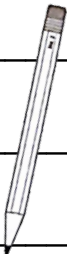

Datos Curiosos

Aquí aprenderás algunos hechos acerca de la Estación Espacial Internacional que tal vez no sabías todavía. ¡Díle a tus amigos! ¡Sorprende a tu familia!

¿Sabías que...?

- El área de estancia de la Estación Espacial es del tamaño de una casa de 6 habitaciones.
- Astronautas en microgravedad duermen en cualquier dirección y sin cama, solo en un saco de dormir atado a la pared para que no floten por todos lados.
- El ambiente de microgravedad de la Estación significa que los inodoros deben ser especialmente diseñados para que funcionen como aspiradoras que succionan los residuos, reciclan la mayor parte del agua, y sellan el resto en bolsas plásticas.
- La microgravedad también hace de la ducha un reto – las gotas de agua pueden flotar por todas partes y dañar computadores, máquinas, y otras cosas – por lo tanto, los astronautas solo se frotan con agua y jabón.
- Hay acerca de 8 millas de cables en el sistema eléctrico de la Estación Espacial.
- Más de 100,000 personas alrededor del mundo trabajaron juntas para construir la Estación Espacial.
- Los astronautas deben ejercitar fuertemente por lo menos 2 horas diarias para mantener sus músculos y huesos saludables. Esto también sería lo que los astronautas harían si no tuvieran que trabajar contra la gravedad.
- Más de 50 computadores mantienen los sistemas de la Estación Espacial en funcionamiento.
- Los astronautas, cuando disfrutan del poco tiempo libre que les queda, aprovechan para leer, escuchar música, mandar correos electrónicos, mantenerse en contacto con sus familias y amigos en la Tierra, o tomar fotos de la Tierra y del espacio a través de las ventanas.
- Las investigaciones en la Estación Espacial continúan haciendo descubrimientos importantes para nosotros aquí en la Tierra, incluyendo recientemente, una posible vacuna contra la salmonela – una enfermedad que resulta de intoxicación alimenticia y que es especialmente peligrosa para los niños.

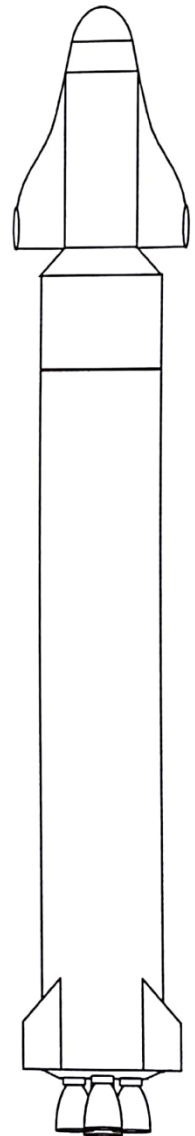

Ejemplo de cohete 1.